



РОССИЯ
МОСКВА, ООО «Босх» техника,
 117071, Москва, ул. Малая Калужская, 19,
 тел: (095) 737-29-61, факс: (095) 737-29-82
МОСКВА, ТОО «Универсал»
 (ПОДКЛЮЧЕНИЕ)
 109088, Москва, 2-ая ул. Машиностроения,
 17а;
 тел: (095) 177-87-13, факс: (095) 177-84-60
АНГАРСК, «ТЕЛЕТОН»,
 665831, Ангарск, 8 микрорайон, 8-8а;
 тел: (3951) 56-03-90, факс: (39518) 6-43-99
АРХАНГЕЛЬСК, ООО «Инжинирингдрев
 Плюс»,
 163061, Архангельск, ул. Садовая, 5, к. 1,
 тел: (8182) 43-41-24, факс: (8182) 43-83-02
БАРНАУЛ, ЗАО «ОРК Хелми»,
 656011, Барнаул, ул. Ленина, 106, ком. 514;
 тел: (3852) 56-03-90, факс: (3852) 24-08-98
БЕЛГОРОД, АОЗТ «Выбор»,
 308013, Белгород, ул. Пушкина, 49а;
 тел: (07222) 2-06-79, факс: (0722) 33-04-89
БИЙСК, ТПЦ ТОО «Саманная шапка»,
 659305, Алтайский край, Бийск, ул. Воннов-
 интернационалистов, 72/1,
 тел: (3854) 23-45-83, факс: (3854) 25-24-41
БЛАГОВЕЩЕНСК, ЧП «Бондарев»,
 675000, Благовещенск, Миллицейский пер., 4,
 тел: (4162) 44-14-42, факс: (4162) 44-58-71
БРЯНСК, ООО «Селена»,
 241037, Брянск, Авиационный пер., 3/2,
 тел: (0832) 41-05-69, факс: (0832) 41-05-26
ВЛАДИВОСТОК, ООО «ДФЦ Бош-Сименс»,
 690091, Владивосток, ул. Мордовцева, 5,
 тел/факс: (4232) 22-73-69
ВЛАДИКАВКАЗ, ТТЗ ООО «Арктика»,
 362015, Владикавказ, пр. Коста, 15,
 тел: (867) 75-50-07, факс: (867) 75-05-07
ВЛАДИМИР, ООО «Ромашка»,
 600006, Владимир, ул. Воровского, 14,
 тел: (09244) 2-06-27, факс: (09244) 2-54-95
ВЛАДИМИР, ООО «Ромашка Плюс»,
 600017, Владимир, ул. Горького, 32,
 тел: (0922) 23-52-06, факс: (0922) 29-41-48
ВОЛГОГРАД, ООО «Умбриэль»,
 400005, Волгоград, ул. Рокоссовского, 58,
 тел: (8442) 37-79-13, факс: (8442) 34-73-89
ВОРОНЕЖ, АОТ «Россия Универсал»,
 394030, Воронеж, ул. Кольцовская, 35,
 тел: (0732) 52-63-69, факс: (0732) 52-63-70
ЕКАТЕРИНБУРГ, ООО «Сервисные
 технологии»,
 620014, Екатеринбург, ул. Белинского, 34,
 тел: (3432) 51-87-86, факс: (3432) 51-04-07
ИВАНОВО, ООО ПКФ «Сканер-Инвест»,
 153038, Иваново, пр-т Строителей, 21,
 тел: (0932) 32-54-70, факс: (0932) 41-88-81
ИЖЕВСК, АОЗТ «ДС»,
 426033, Ижевск, ул. Кирова, 16,
 тел: (3412) 23-16-62, факс: (3412) 22-28-63
ИЖЕВСК, ТОО ПКФ «ТАН»,
 426063, Ижевск, ул. Ключевой пос., 63а,
 тел: (3412) 75-37-77, факс: (3412) 75-42-77
ИНТА, ПУ «Нестерович»,
 169830, Инта, ул. Кирова, 29,
 тел/факс: (821-45) 3-38-19
КАЗАНЬ, ООО «Фирма Осень»,
 420061, Казань, ул. Космонавтов, 26,
 тел: (8432) 75-18-38, факс: (8432) 76-93-88
КАЛИНИНГРАД, ЧП «Автотурбисервис»,
 236039, Калининград, ул. Багратиона, 49,
 тел: (0112) 44-29-08, факс: (0112) 47-14-41
КЕМЕРОВО, ООО «Кузбасс-Импорт-
 Сервис»,
 650065, Кемерово, пр-т Ленина, 137/3,
 тел: (3842) 51-05-33, факс: (3842) 51-44-40
КИРОВ, ООО «ТД Веста»,
 610021, Киров, ул. Производственная, 18,
 тел: (8332) 27-19-74, факс: (8332) 27-86-66
КРАСНОДАР, ООО «Кубань-Бизнес-
 Сервис»,
 350000, Краснодар, ул. Базовская, 34,
 тел: (8612) 57-52-82, факс: (8612) 57-52-73
КРАСНОЯРСК, Сервисцентр «Близнецов»,
 660020, Красноярск, ул. Дудинская, 12а,
 тел: (3912) 27-67-20, факс: (3912) 23-35-25

КРАСНОЯРСК, ООО «Бирюса-Сервис»,
 660069, Красноярск, ул. Волгоградская, 5а,
 тел: (3912) 62-27-25, факс: (3912) 34-11-52
КУРСК, ООО «Бриск»,
 305041, Курск, ул. Л. Толстого, 9,
 тел: (07122) 2-35-86, факс: (0712) 33-35-97
КУРСК, А/К «Скаф»,
 305000, Курск, ул. Красная 2/4, подъезд 4
 тел: (0712) 56-41-87
ЛИПЕЦК, ООО «ОПИМА»,
 398059, Липецк, ул. Коммунальная, 9а,
 тел: (0742) 77-89-81, факс: (0742) 72-05-01
МАГНИТОГОРСК, ООО «Норма»,
 455000, Магнитогорск, ул. Строителей, 48,
 тел/факс: (3511) 32-09-33
МУРМАНСК, АОЗТ «Альтера Сервис»,
 183052, Мурманск, ул. Героев Рыбачьего, 1,
 тел: (8152) 59-29-18
НАБЕРЕЖНЫЕ ЧЕЛНЫ, ТГД ООО «Марина»,
 423814, Набережные Челны, Московский пр-т,
 56/14,
 тел/факс: (8439) 58-79-32
НИЖНЕВАРТОВСК, ЗАО «Бонус»,
 626440, Нижневартовск, ул. Промышленная, 10,
 тел: (3466) 61-20-65, факс: (3466) 61-20-62
НИЖНИЙ НОВГОРОД, ООО «Симона»,
 603074, Нижний Новгород, Сормовское ш., 15а,
 тел: (8312) 41-47-20, факс: (8312) 43-29-59
НОВОСИБИРСК, ТОО «Бирюса»,
 630030, Новосибирск, ул. Первомайская, 220,
 тел: (3832) 36-56-96, факс: (3832) 36-56-26
Ноябрьск, ЧП Чураков,
 626726, Ноябрьск, ул. Холмогорская, 48, к. 2,
 тел/факс: (095) 437-21-10
ОБНИНСК, ТОО «Радиотехника»,
 249020, Обнинск, пл. Треугольная, 1,
 тел/факс: (08439) 6-44-14
ОМСК, ТОО «Сибтел Фирма»,
 644010, Омск, ул. Масленикова, 3,
 тел: (3812) 30-46-95, факс: (3812) 31-46-45
ОРЕЛ, ЧП «Кожухов»,
 302000, Орел, ул. Мира, 3, магазин «Гранд»,
 тел/факс: (08622) 5-15-31
ОРЕНБУРГ, ООО «КоминКом»,
 460053, Оренбург, ул. Брестская, 7,
 тел: (3532) 62-68-88, факс: (3532) 62-77-01
ПЕНЗА, АОТ «Спорттехника»,
 440044, Пенза, ул. Коммунистическая, 28,
 тел: (8412) 55-85-98, факс: (8412) 64-66-23
ПЕРМЬ, ТОО «Импорт-Сервис»,
 614107, Пермь, ул. Инженерная, 10,
 тел: (3422) 65-69-83, факс: (3422) 66-12-60
ПЕТРОЗАВОДСК, ООО «Слово»,
 185000, Петрозаводск, пр. Ленина, 5,
 тел/факс: (8142) 77-03-51
ПЯТИГОРСК, ООО «И.С. Бизнес»,
 357500, Пятигорск, ул. Куйбышева, 5,
 тел: (87900) 5-84-98, факс: (87900) 5-71-93
РОСТОВ-НА-ДОНУ, ООО «Адис-Электрика»,
 344022, Ростов-на-Дону, ул. Б. Садовая, 150,
 тел/факс: (8632) 65-43-98, факс: (8632) 65-17-70
РЫБИНСК, ТОО «Трансэкспедиция»,
 152930, Рыбинск, ул. Ворошилова, 12,
 тел: (0855) 26-75-08, факс: (095) 927-89-73
РЯЗАНЬ, ТОО «Спаркс»,
 390000, Рязань, ул. Горького, 17, оф. 29,
 тел: (0912) 77-40-96, факс: (0912) 98-57-20
РЯЗАНЬ, ООО «Финком-трейдинг»,
 390005, Рязань, ул. Грибоедова, 11/8,
 тел: (0912) 75-05-48, факс: (0912) 98-12-67
САМАРА, ООО «Энон-Сервис»,
 443090, Самара, ул. Советской Армии, 148,
 тел/факс: (8462) 22-07-40
САНКТ-ПЕТЕРБУРГ, ООО «Универсал-
 Сервис»,
 197227, Санкт-Петербург, пр-т Художников, 30,
 к. 1,
 тел: (812) 597-55-25, факс: (812) 599-43-48
САНКТ-ПЕТЕРБУРГ, ООО «Универсал-Нива»
 (подключение),
 197227, Санкт-Петербург, пр-т Художников, 30,
 к. 1,
 тел: (812) 597-55-25, факс: (812) 599-43-48
САРАТОВ, ООО «Поволжский Независимый
 Сервисный Центр»,
 410078, Саратов, ул. Аткарская, 42/54,
 тел: (8452) 51-00-99, факс: (8452) 51-79-93

СОЧИ, СП «Сонико»,
 354000, Сочи, ул. Московская, 5,
 тел: (8622) 92-02-25, факс: (8622) 62-10-00
СТАВРОПОЛЬ, ТОО ПКФ «Норд Сервис»,
 355044, Ставрополь, пр. Кулакова, 24,
 тел: (8652) 76-34-04, факс: (8652) 30-94-33
СТЕРЛИТАМАК, АО АДС «Сокс», магазин
 «Цветана»,
 453120, Стерлитамак, пр-т Октябрь, 43,
 тел: (3473) 24-14-58, факс: (3473) 25-48-01
СУРГУТ, ЗАО «Спецтехнологии»,
 626400, Сургут, ул. 30 летия Победы, 34а,
 тел: (3462) 21-06-60, факс: (3462) 21-35-51
ТАГАНРОГ, ТОО «Пик Лимитед»,
 347908, Таганрог, ул. Джержинского, 16б,
 тел: (86344) 2-75-64, факс: (86344) 4-65-85
ТВЕРЬ, ООО «Сток Сервис»,
 170002, Тверь, пр-т Чайковского, 100,
 тел: (0822) 42-61-58, факс: (0822) 48-90-92
ТОЛЬЯТТИ, ИЧП «Иудинка»,
 441040, Тольятти, ул. Дзержинского, 16,
 тел: (8469) 42-92-47, факс: (8469) 48-08-62
ТОМСК, ООО «Консалт-Том»,
 634002, Томск, ул. Горького, 72,
 тел: (3822) 21-11-17, факс: (3822) 21-02-95
ТУЛА, ТОО «Бивикс»,
 300045, Тула, ул. Миркина, 1а,
 тел: (0872) 36-44-48, факс: (0872) 36-11-28
ТУЛА, ЧП Галкин
 300034, Тула, ул. Революции, 39,
 тел/факс: (0872) 27-73-47
ТЮМЕНЬ, ИЧП «Стив-Гарант»,
 625015, Тюмень, ул. Маршала Захарова, 7а,
 тел: (3452) 22-24-01, факс: (3452) 22-09-90
ТЮМЕНЬ, ТОО «Аюзик»,
 625027, Тюмень, ул. Парфенова, 40,
 тел: (3452) 21-53-51, факс: (3452) 32-15-12
УЛАН-УДЭ, ООО «Сого»,
 670031, Улан-Уда, ул. Солнечная, 48,
 тел: (301-2) 33-15-03, факс: (301-2) 37-98-29
УЛЬЯНОВСК, ЗАО «Оптер-Электроникс»,
 432600, Ульяновск, ул. Миняева, 3,
 тел: (8422) 32-07-12, факс: (8422) 32-07-33
УССУРИЙСК, ООО «Полукс Вага-гарант»,
 692519, Уссурийск, ул. Советская, 29,
 тел/факс: (42341) 2-10-35
УФА, ООО «Мегабйтсервис»,
 450059, Уфа, ул. Р. Зорге, 38,
 тел: (3472) 24-55-74, факс: (3472) 25-08-71
ХАБАРОВСК, УТЦ ДВ «Электроникс Трейд
 Компани»,
 680000, Хабаровск, ул. Тургенева, 74,
 тел: (4212) 32-83-20, факс: (5212) 32-64-91
ЧЕЛЯБИНСК, ООО «Логос-Сервис»,
 454026, Челябинск, пр-т Победы, 292,
 тел: (3512) 41-34-03, факс: (3512) 65-42-21
ЧЕРЕПОВЕЦ, ЧП «Парфенов»,
 162605, Череповец, ул. Тимохина, 12а, 50,
 тел: (8202) 23-49-15
ЧИТА, ТОО «Респект»,
 672012, Чита, ул. Нечаева, 35,
 тел/факс: (30222) 6-04-84
ШАДРИНСК, ЧП Санин,
 641800, Шадринск, ул. Февральская, 113,
 тел: (35253) 5-44-25, факс: (35253) 5-46-88
ЯРОСЛАВЛЬ, АОТ «Автодизель»,
 150040, Ярославль, пр-т Октября, 75,
 тел/факс: (0852) 72-10-26

РЕСПУБЛИКА БЕЛАРУСЬ
МИНСК, ЗАО «Цест-Сервис»,
 220113, Минск, ул. Якуба Коласа, 52,
 тел: (0172) 62-65-66, факс: (0172) 62-66-73
БРЕСТ, ООО ПКФ «Золак»,
 224013, Брест, ул. Краснознаменная, 2,
 тел: (0162) 26-24-72, факс: (0162) 26-24-72
ВИТЕБСК, ООО «Салби-Витебск»,
 210001, Витебск, ул. Чкалова, 3,
 тел: (0212) 1-78-35, факс: (0212) 37-75-97
ГОМЕЛЬ, ООО «Салби-Гомель»,
 246000, Гомель, ул. Интернациональная, 10,
 тел/факс: (0232) 53-96-25
ГРОДНО, ООО «Салби-Гродно»,
 230009, Гродно, ул. Горького, 72-210,
 тел: (0152) 39-92-59, факс: (0152) 31-51-13

Напечатано в России / февраль 1999 / 500 / GA0083

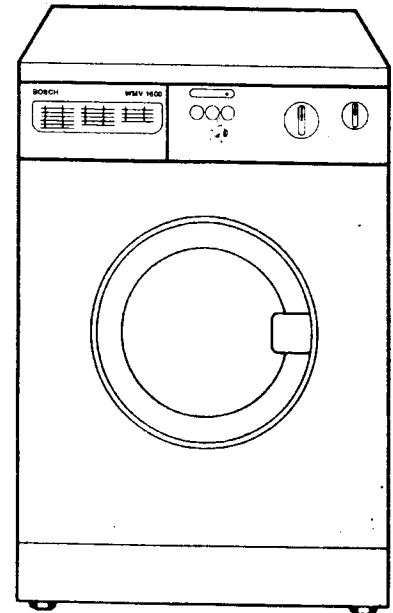

WMV 1600

BOSCH



АЯ46

Уважаемые господа, сообщаем Вам, что наша продукция сертифицирована на соответствие требованиям безопасности согласно Закону РФ «О защите прав потребителей» московским органом по сертификации «Ростест-Москва» (регистрационный номер АЯ46). Сведения о номере сертификата и сроке его действия Вы можете получить в московском Представительстве фирмы Бош-Сименс Хаусгерете ГмбХ у нашего менеджера по сертификации по телефону (095) 737-28-26.

Условия гарантийного обслуживания (в соответствии с Законом РФ «О защите прав потребителей»)

1. Мы бесплатно в течение 12 месяцев со дня начала действия гарантийного срока устраняем неполадки, возникшие в изделии, при условии, что неполадки не возникли вследствие нарушения покупателем правил пользования, транспортировки, хранения, действия третьих лиц, попадания внутрь прибора домашних животных, бытовых насекомых и грызунов, а также действия непреодолимой силы (пожара, природной катастрофы и т.п.). Гарантия действительна, если в гарантийный период ремонт неисправных приборов производился уполномоченными нами лицами (см. список адресов пунктов авторизованного сервисного обслуживания).
2. Гарантия не распространяется на приборы с неисправностями, возникшими вследствие существенных нарушений технических требований, оговоренных в инструкции по эксплуатации, в том числе нестабильности электросети, превышающей установленные ГОСТом пределы, а также существенных негативных воздействий окружающей среды.
3. Неисправные узлы приборов в гарантийный период бесплатно ремонтируются нами или заменяются новыми. Решение вопроса о целесообразности их замены или ремонта остается за Службой сервиса. Заменяемые детали переходят в собственность Службы сервиса.
4. Стационарно подключенные крупные приборы ремонтируются по месту подключения. Другие приборы, на которые распространяются гарантийные обязательства, ремонтируются в нашей сервисной мастерской.
5. После истечения гарантийного срока наша Служба сервиса, а также мастерские наших партнеров всегда готовы предложить Вам свои услуги.

Фирма-производитель оставляет за собой право на внесение изменений в конструкцию, дизайн и комплектацию прибора.

Чистка

Чистка машины

1. Ни в коем случае не используйте для этой цели растворители! Эти средства могут повредить отдельные детали машины и, кроме того, могут образоваться ядовитые испарения, что может привести к взрыву!
2. Для мойки машины нельзя использовать струю воды под сильным давлением.

Корпус и элементы управления промойте мыльным раствором или любым имеющимся в продаже и не содержащим растворителей и абразивных материалов, средством для чистки.

Чистка кюветы для стиральных средств и добавок

Кювету для стиральных средств и добавок необходимо промывать регулярно.

1. Вытащите кювету.
2. Удалите остатки стиральных средств из отверстия в машине, куда вставляется кювета.
3. Снимите крышки с камер 3 и 4 и промойте их водой.
4. Кювету для стиральных средств промойте под проточной водой.
5. Снова прикрепите крышки.
6. Вставьте кювету в машину.

Служба ремонта

Прежде чем вызвать службу ремонта, проверьте:

- подключена ли машина к электросети,
- не отключена ли электроэнергия,
- хорошо ли закрыта крышка загрузочного люка,
- открыт ли кран подачи воды,
- не пережаты ли сливные шланги,

Внимание! Если Вы сами не в состоянии устранить неисправность, то выключите машину, вытащите вилку из розетки, закройте кран подвода воды и вызовите службу сервиса.

Адрес ближайшей службы сервиса Вы найдете в прилагаемом перечне. При звонке службе ремонта назовите, пожалуйста, номер изделия (E-Nr.) и номер серии (I D) Вашей машины. Эти номера Вы найдете в типовой табличке в рамке открытой крышки загрузочного люка и в обведенной рамкой типовой табличке на задней части машины, под цокольной панелью.

Внесите сюда номера Вашей стиральной машины.

E-Nr. _____	FD _____
-------------	----------

Номер изделия

Номер серии

Точное сообщение номера изделия и номера серии позволит избежать недоразумения при вызове службы ремонта. Таким образом Вы сэкономите связанные с этим затраты.

Монтаж

Удаление транспортных креплений

1. Откройте дверку и вытащите из барабана все дополнительные принадлежности.
2. Положите стиральную машину на левый бок и снимите нижнюю часть упаковки.

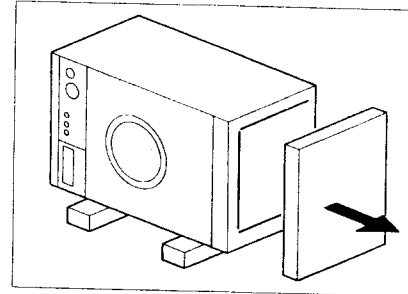

3. Наденьте гайки на ножки машины. Вкрутите ножки машины в корпус. Установите машину в вертикальное положение. Снимите оставшуюся упаковку.

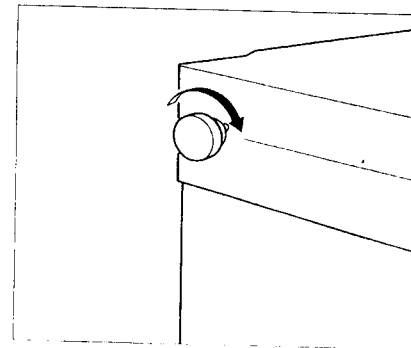

4. Выкрутите с помощью прилагаемого ключа болты 1-3 настолько, чтобы Вы смогли взяться за головки этих болтов. Вытащите за эти болты резиновые прокладки. Полностью выкрутите болты 1-3. Снимите траверсу (6), выкрутив болты 4 и 5. Транспортные крепления сохраните для последующих перевозок.

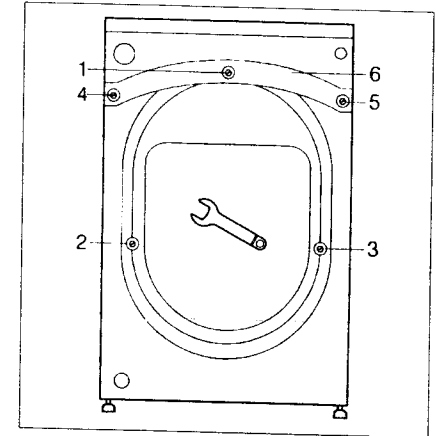

5. Закройте отверстия прилагаемыми заглушками.

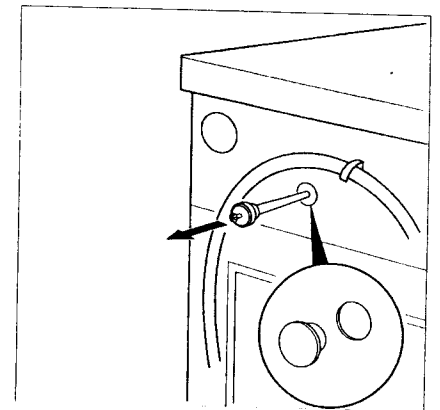

Монтаж

Установка

Место, где будет установлена машина, должно быть твердым и ровным.

1. Не устанавливайте машину на пол с ковровым или другим мягким покрытием.
2. Стиральная машина должна устойчиво и горизонтально стоять на полу на всех четырех ножках и не качаться.

При необходимости можно отрегулировать высоту ножек.

1. Ослабьте гайки.
2. Вкрутите или выкрутите ножки.
3. Снова прочно затяните гайки на ножках машины, чтобы зафиксировать установленное положение.

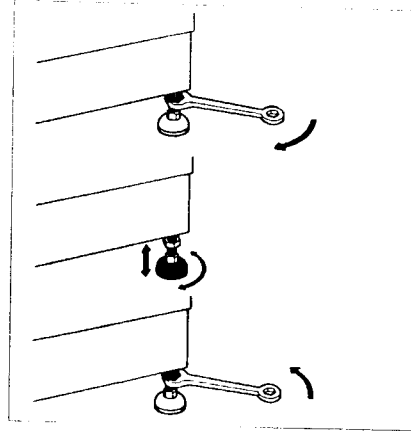

Подвод воды

Для подвода воды необходим обычный кран с холодной водой.

1. Не подключайте машину к смесителю нагревательного прибора, работающего без давления! В случае сомнений подвод воды должен быть произведен квалифицированным специалистом!
 2. Места подключений находятся под давлением; проверьте герметичность при полностью открытом кране!
 3. Пластмассовую гайку шлангового соединения затягивайте только от руки.
- Вложите прилагаемую резиновую прокладку в шланговое соединение.
 - Подключите шланг подвода воды к отверстию в задней стенке машины и к крану холодной воды.

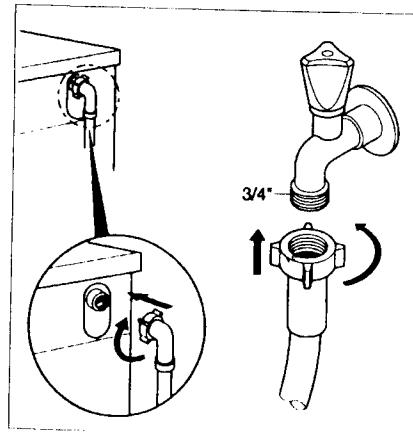
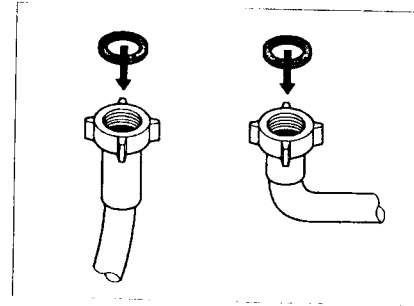

Чистка насоса

Чистка необходима:

1. Если насос забит инородными предметами (например, пуговицами, булавками) и откачка воды не проводится.
2. После стирки текстильных изделий с отделением большого количества ворса.

Опасность ошпаривания! Дайте остыть горячему мыльному раствору. Машину выключите.

Последовательность чистки

1. Надавите снизу на оба элемента крепления передней пластмассовой панели.
2. Потяните панель одновременно вперед и вверх.
3. Крышку насоса осмотрительно освободите, не раскручивая до конца! Воду соберите в низкостенную посуду, остатки соберите тканью.
4. Открутите крышку насоса и промойте его под проточной водой.
5. Выньте фильтр насоса и промойте его под проточной водой.
6. Фильтр снова вставьте.
7. Завинчивайте крышку насоса по часовой стрелке до тех пор, пока она не будет прочно сидеть.

Внимание! Если крышка насоса не будет правильно закреплена, то из машины может вытекать вода.

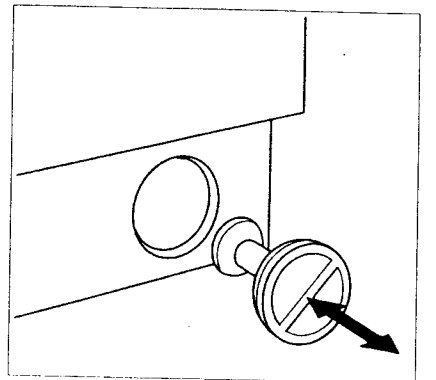
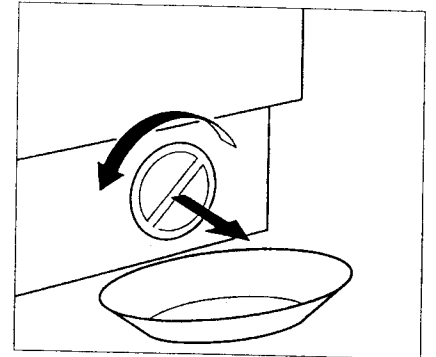
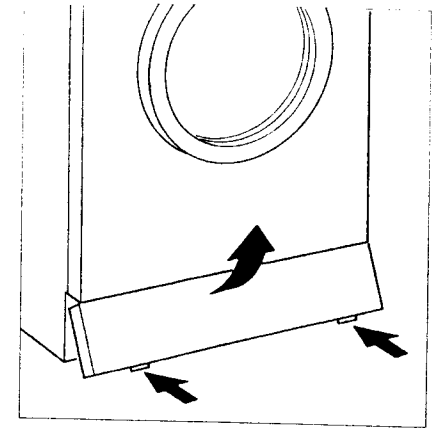

Программы с различными видами отжима		
белое / цветное белье	специальный отжим	F
белье, не требующее особого ухода	щадящий отжим	K
шерстяные изделия	непродолжительный отжим	O

Специальные программы		
белое / цветное белье: полоскание с добавкой, придающей мягкость		E
белье, не требующее особого ухода: полоскание с добавкой, придающей мягкость		J
шерстяные изделия: полоскание с добавкой, придающей мягкость		N
откачка воды		L/P

Монтаж

Слив воды

Сливной шланг нельзя пережимать или скручивать!

1. Опустите сливной шланг в раковину.

- Или -

1. Подсоедините сливной шланг к сливной трубе (с внутренним диаметром не менее 4 см), на высоте от 70 до 100 см.
2. Обязательно закрепите сливной шланг, чтобы он не выскользнул из места крепления.

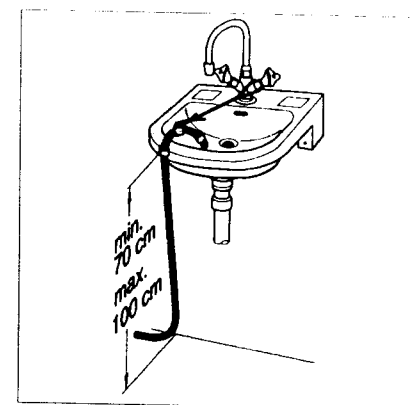

Электрическое подключение

1. Подключение стиральной машины может быть произведено только к розетке с переменным током и со смонтированным в соответствии с предписаниями защитным контактом.
2. Потребляемая мощность и параметры предохранителя или автомата токовой защиты указаны на фирменной табличке машины. Фирменную табличку Вы найдете на обратной стороне стиральной машины.
3. Необходимо убедиться в том, что вилка и розетка подходят друг к другу, что сечение кабеля соответствует потребляемому току и что заземление смонтировано в соответствии с предписаниями.
4. Запрещается использовать многополюсные вилки, соединители или удлинительные кабели.
5. Не включайте стиральную машину мокрыми руками.
6. Сетевую вилку вытаскивайте только за ее основание.

Ознакомление со стиральной машиной

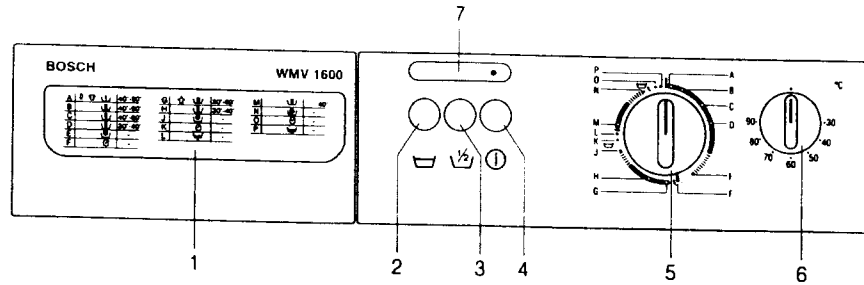

1. Кювета для стиральных средств и дозаторов.
2. «Остановка после полоскания» для белья, требующего особого ухода. Если эта клавиша нажата то, программы G, H и M для белья, не требующего особого ухода, и шерстяных изделий заканчиваются без отжимания и откачивания воды.
3. «Половинная загрузка» в целях экономии воды. При нажатой клавише полоскание проводится с меньшим количеством воды. Указание: если нажата эта клавиша, то в машину можно загружать максимум 2 кг сухого белья.
4. Клавиша вкл/выкл для включения и выключения стиральной машины. Указание: машину включайте только после задания программы.
5. Переключатель программ для выбора желаемой программы. Указание: переключатель программ можно поворачивать только по часовой стрелке и только тогда, когда машина выключена.
6. Регулятор выбора температуры для задания температуры стирки.
7. Лампочка индикации рабочего состояния загорается, если стиральная машина включена.



Таблица программ

Программы стирки	Степень загрязнения белья, требования к стирке	Переключатель программ	Регулятор температуры
Ноские хлопчато-бумажные и льняные текстильные изделия 	сильно загрязненное белье с предварительной стиркой	A	30-90 °C
	нормальное загрязнение	B*)	30-90 °C
	слегка загрязненное	C	30-60 °C
	незначительно загрязненное	D	30-40 °C
Хлопчато-бумажные текстильные изделия, не требующие особого ухода, изделия из льна, полиэстра, полиамида или других синтетических волокон 	нормальное загрязнение	G*)	30-60 °C
	слегка загрязненное	H	30-40 °C
Шерстяные изделия из ворса, пригодные для машинной стирки 	от нормального загрязнения до легкого	M	40 °C

*) = тестовые программы по EN 60456

Стирка белья

Задание программы

1. Выберите с помощью таблицы желаемую программу.
2. Вращайте переключатель программ по часовой стрелке до тех пор, пока отметка не встанет напротив буквы выбранной программы.
3. Поворачивайте регулятор температуры до тех пор, пока указатель не будет показывать на желаемую температуру.
4. При необходимости можно нажать на клавиши  или .

Включение машины

5. Нажмите клавишу вкл/выкл. Загорается сигнальная лампочка, и примерно через 20 секунд начинается обработка программы.

Окончание программы

1. Выключите машину, нажав на клавишу вкл/выкл. Примерно через 2 минуты можно открыть дверку загрузочного люка.
2. Во избежание повреждений, которые может причинить вытекшая вода, закройте кран.
3. Оставьте дверку загрузочного люка открытой, чтобы дать стиральной машине возможность высохнуть изнутри.

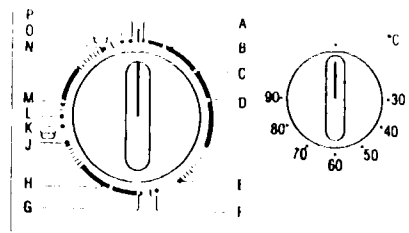

Окончание программы при нажатой клавише «Остановка после полоскания»

Программы G, H и M для белья, не требующего особого ухода, и шерстяных изделий заканчиваются без выполнения отжима и откачки воды. Указатель переключателя программ показывает на остановку полоскания .

Для выполнения отжима и откачки воды:

1. Установите переключатель программ на центрифугирование в щадящем режиме K или на непродолжительное центрифугирование O.
2. Нажмите на клавишу вкл/выкл, белье будет отжиматься и вода откачиваться.
3. Выключите машину, нажав на клавишу вкл/выкл.

Для откачки воды без отжима:

1. Установите переключатель программ на L или P.
2. Нажмите на клавишу вкл/выкл, вода будет откачиваться.
3. Выключите машину, нажав на клавишу вкл/выкл.

Стиральные средства и добавки для ухода за бельем

Стиральные средства и добавки для ухода за бельем

В случае со стиральными машинами барабанного типа Вы можете использовать все имеющиеся в продаже порошкообразные или жидкие средства для стирки.

Внимание: никогда не используйте в полностью автоматических стиральных машинах чистящие средства, содержащие растворители! Взрывоопасность!

1. Вытащите до упора кювету для стиральных средств и добавок.
2. Наполните камеры кюветы стиральным средством и добавками для ухода за бельем:

Камера 1: стиральное средство для предварительной стирки, замачивания.

Камера 2: стиральное средство для основной стирки.

Камера 3:  средство для отбеливания.

Камера 4:  добавки для ухода за бельем при последнем полоскании, например, средство для полоскания, придающее белью мягкость.

Камеры 3 и 4 нельзя наполнять выше решетки фильтра.

Количество стирального средства

Количество используемого стирального средства зависит от следующих факторов.

1. Жесткость воды.
2. Степень загрязнения белья.
3. Количество белья.
4. Данные по дозировке различных стиральных средств.

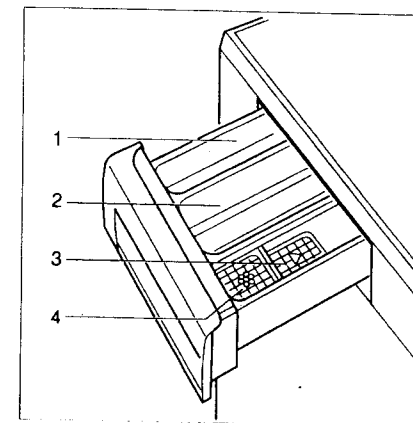

Стиральные средства и добавки для ухода за бельем

Сортировка белья

Следующие виды белья стираются отдельно:

- белое белье и нелиняющее цветное белье,
- линяющее цветное белье,
- тонкое белье из шелка, рейллона и нейлона,
- шерстяные изделия, которые можно стирать в машине.

Количество загрузки белья:

белое/цветное белье	3,5 кг,
белье, не требующее особого ухода,	
шерстяные изделия	1,5 кг

Закладка белья

1. Потяните за ручку крышки загрузочного люка.
2. Белье в барабане должно лежать свободно.
3. Закройте загрузочный люк, надавив на его крышку.

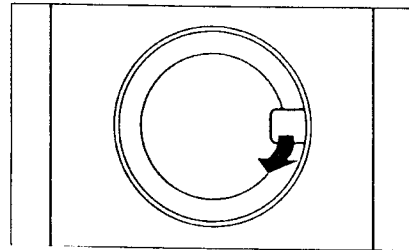

Подготовка белья

- Сортируйте белье по его типу, степени загрязненности и температуре стирки. Обращайте внимание на значки по уходу, которые находятся на ярлычке практически любого швейного изделия.
- Белое и цветное белье стирайте отдельно. Особенно нежные изделия, например, занавески или колготки, стирайте только в сетке или наволочке.

Внимание! Вязаные изделия из шерсти или пряжи, содержащей шерсть, должны иметь на ярлычке дополнительную маркировку «Не усаживается» или «Допускается машинная стирка».

Вы можете стирать только то белье в машине, которое отмечено следующими символами:

Белое белье



Цветное белье



Смешанные ткани, синтетика, верхняя одежда



Тонкое белье



Шерсть, пригодная для машинной стирки



Белье, отмеченное следующими символами, стирать в машине нельзя:

Ручная стирка



Не стирать



Внимание! Белье, которое было обработано чистящими средствами, бензином, жидкостями, содержащими растворители, химическими чистящими средствами, не предназначенными для стиральной машины, предварительно перед стиркой высушите на воздухе.

При стирке трикотажных изделий или вязаного текстиля (трикотажное белье), выворачивайте их наизнанку.

- Удалите из белья булавки, запонки, канцелярские скрепки и другие посторонние предметы.
- Очистите карманы, отвороты белья от песка и пыли.
- Застегните застёжки «молния», наволочки застегните на пуговицы.
- У занавесок отпорите кольца или стирайте их в сетке или мешочке.
- Категорически запрещается стирать в машине бюстгалтеры «с косточками».

Удаление пятен

Иногда первой стиркой нельзя удалить стойкие пятна. По возможности сразу удаляйте пятна, пока они еще свежие. Едкие пятна очень трудно удаляются или не удаляются вообще. Свежие пятна попробуйте удалить сначала водой с мылом. При этом не трите сильно ткань, а слегка промакивайте ее.